

Desenvolvimento de Caixas de Luz para a facilitar as atividades dos alunos d'O Semeador

S03

Luiz Fernando Leite Bastos, Marcelo Thomaz Vilani, Kauê Kawabe Sanches, Felipe Kolanian Pasquini, Fernando Mancini Alba
Engenharia – T03 - Mentor responsável: Prof^a. Erika Mendonça Britto Passos

1. Descrição do Problema

O problema escolhido pelo nosso grupo foi a dificuldade enfrentada por alguns alunos da Escola Metodista de Educação Especial – O Semeador. Para tentar facilitar na resolução desse problema resolver confeccionar uma caixa de luz, esse aparato auxilia nas atividades de terapia e proporciona diversão com atividades lúdicas e relaxantes. Esses benefícios se dão por conta da luz instalada por dentro da caixa, essa luz desperta a curiosidade e por conta disso potencializa o foco e a atenção, auxilia o desenvolvimento da coordenação motora fina.

2. Metodologia

Aqui estão algumas metodologias que aplicamos durante o processo de criação da caixa de luz. Dentre as metodologias utilizadas podemos citar a criação da Persona e o Mapa de Empatia.



Figura 1 - Persona



Figura 2 – Mapa de Empatia

5. Referências

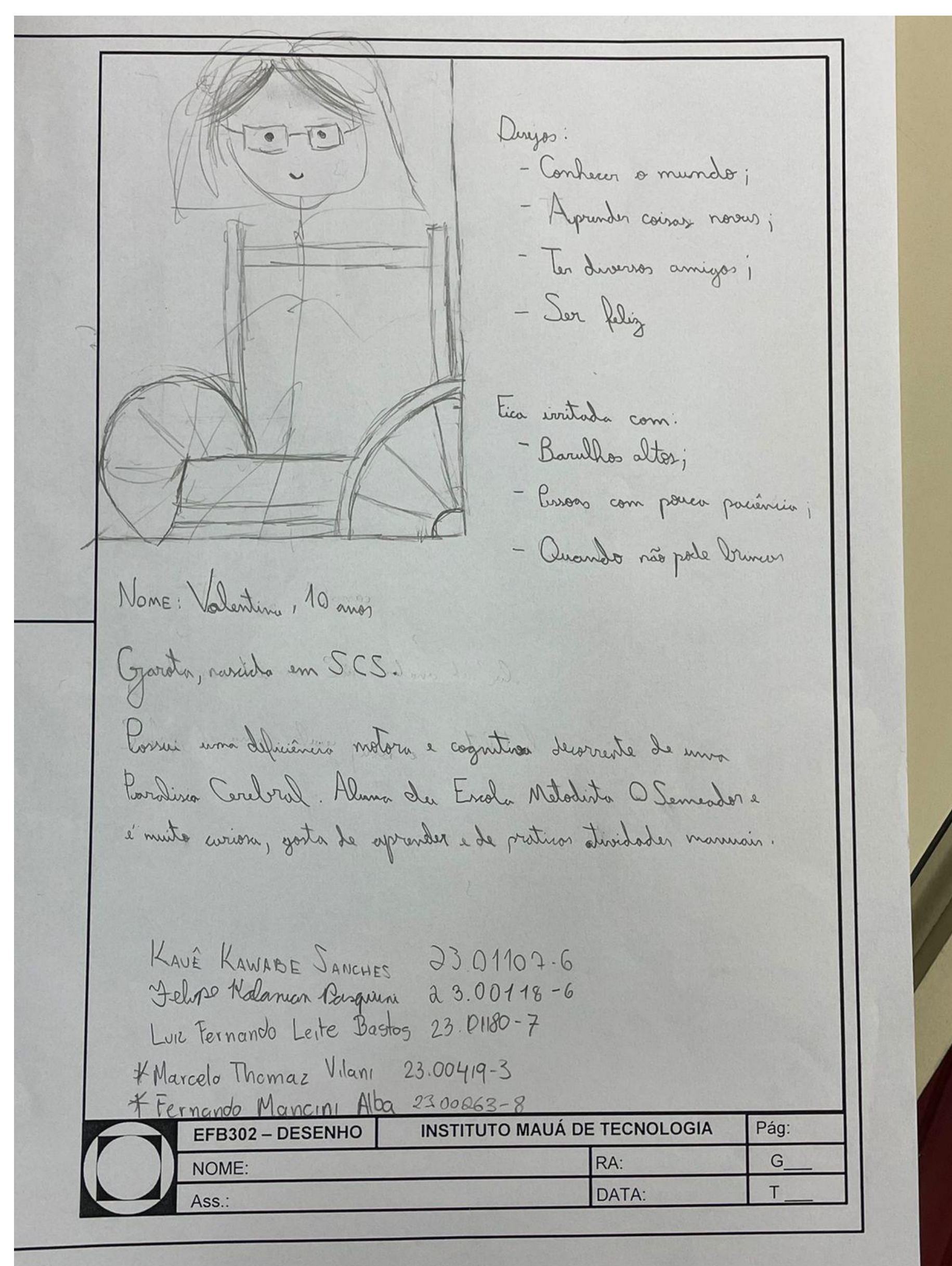
O SEMEADOR. Disponível em: <<http://escolaosemeador.com.br/lp>>. Acesso em: 6 nov. 2023, São Caetano do Sul, 2023
BOXES.PY. Disponível em: <<https://www.festi.info/boxes.py/>>. Acesso em: 6 nov. 2023, São Caetano do Sul, 2023

3. Resultados e Discussão

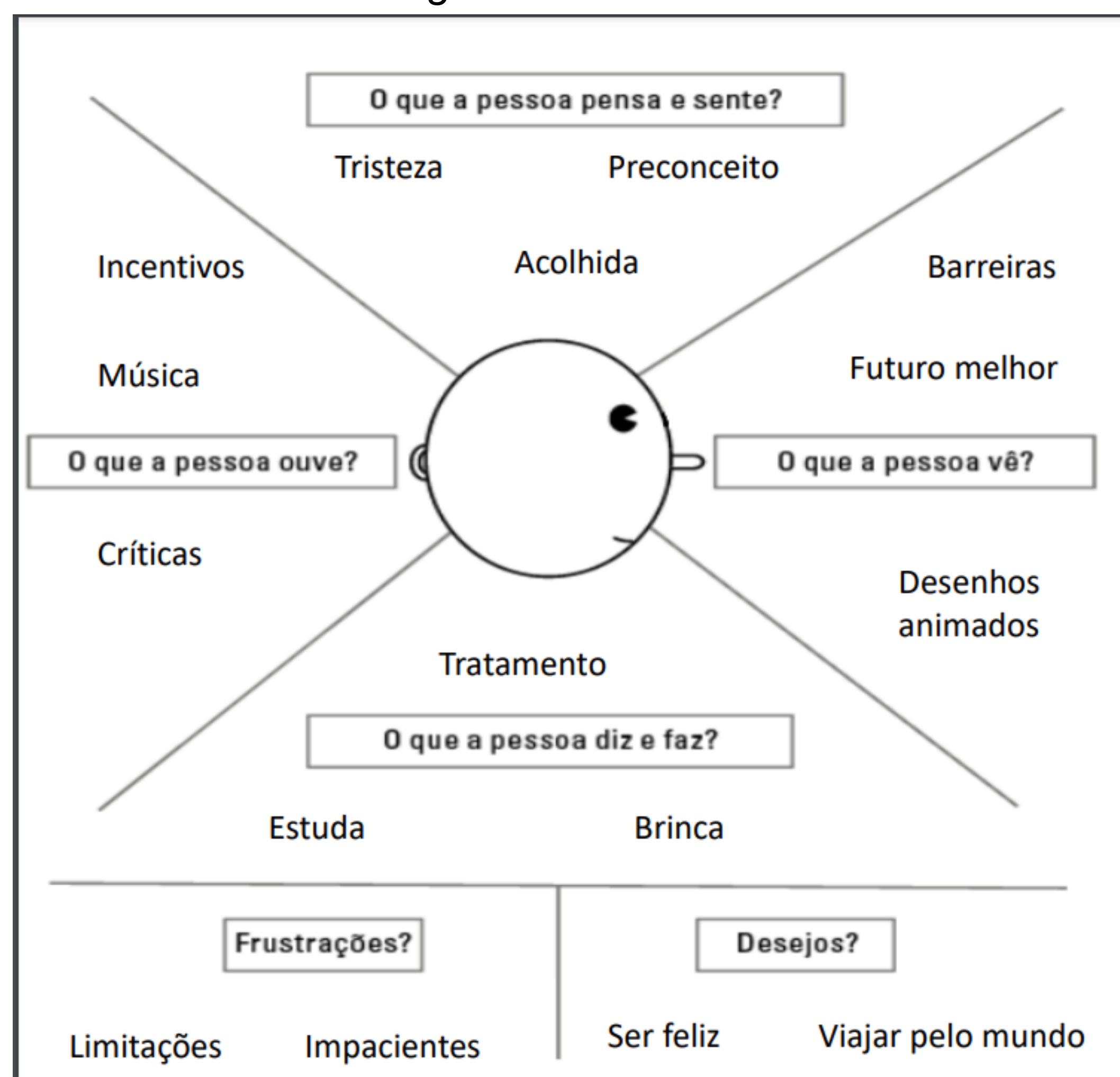
Aqui estão algumas imagens retiradas do software SolidWorks, software utilizado para o desenho, modelamento e construção da caixa de luz.



Figura 3 – Vistas.



Figura 4 – Caixa de Luz montada

4. Conclusão

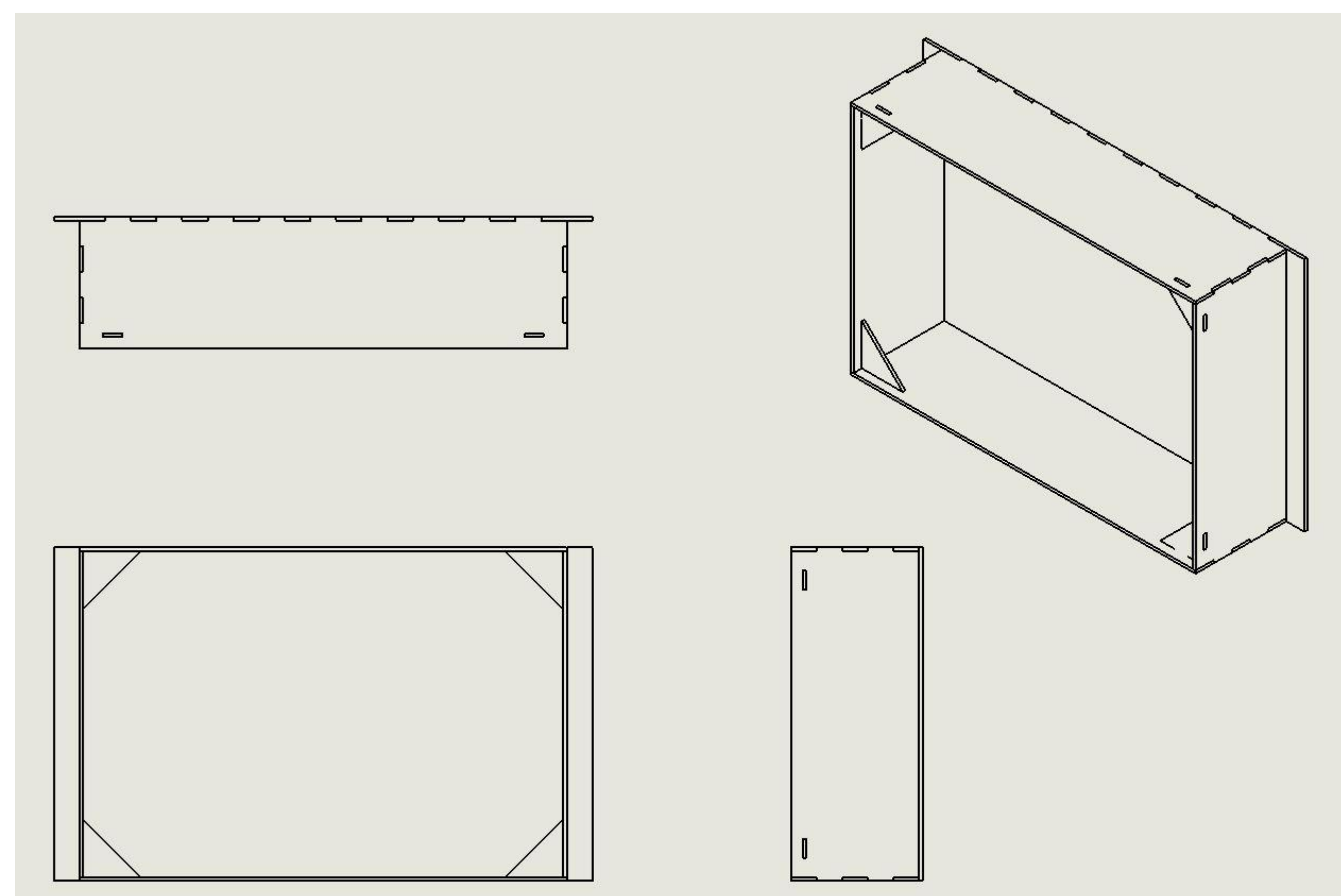
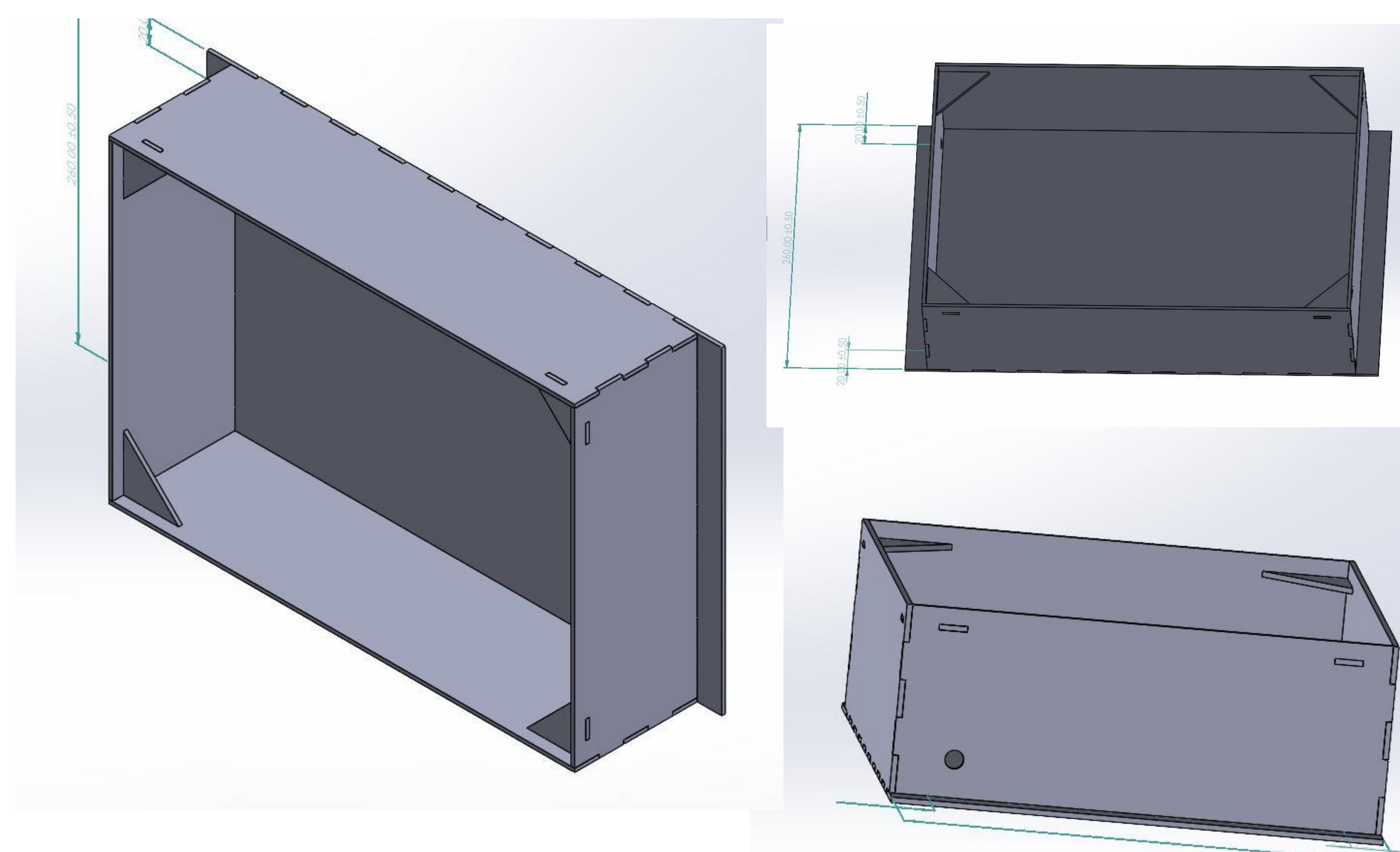
Acreditamos que o nosso projeto de Mentoria, Extensão e Inovação terá um ótimo resultado, pois tentamos nos aproximar ao máximo daquilo que foi requisitado pelo parceiro O Semeador.